

5 ANS
GARANTIE



Vous trouverez le manuel d'utilisation complet sur :
www.omega.com/manuals/manualpdf/M5021.pdf



ÉCRAN
PRINCIPAL –
MODE INVERSÉ



MODE
GRAPHIQUE
LINÉAIRE



MODE
GRAPHIQUE
EN BARRE
HORIZONTALE

OMEGA® Manuel d'utilisation

**Boutique
en ligne :
fr.omega.com®**

**e-mail : info@omega.com
Les manuels des produits
les plus récents sont sur :
www.omegamanual.info**

DPi1701

Indicateur et enregistreur de données à affichage graphique pour entrées de température et de procédé avec option sans fil

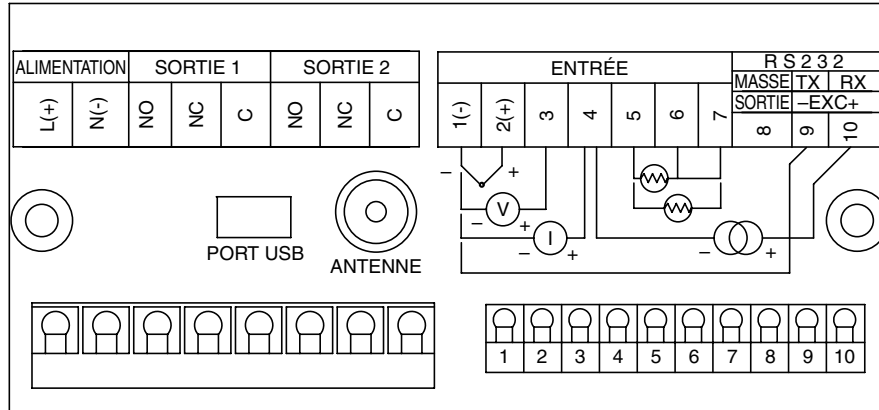

Figure 1. Vue du panneau arrière du DPi1701 avec options sans fil et USB

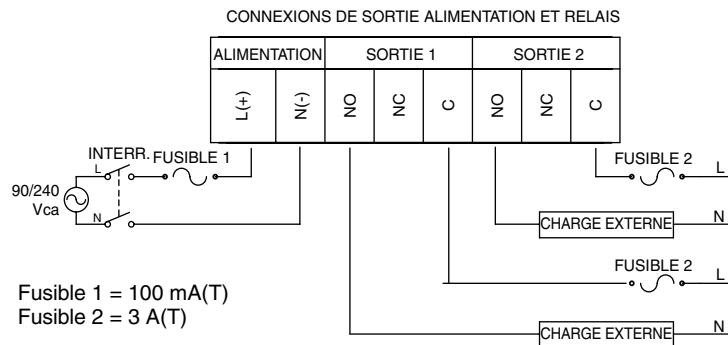

Figure 2. Connexions de l'alimentation et de la sortie à relais mécanique

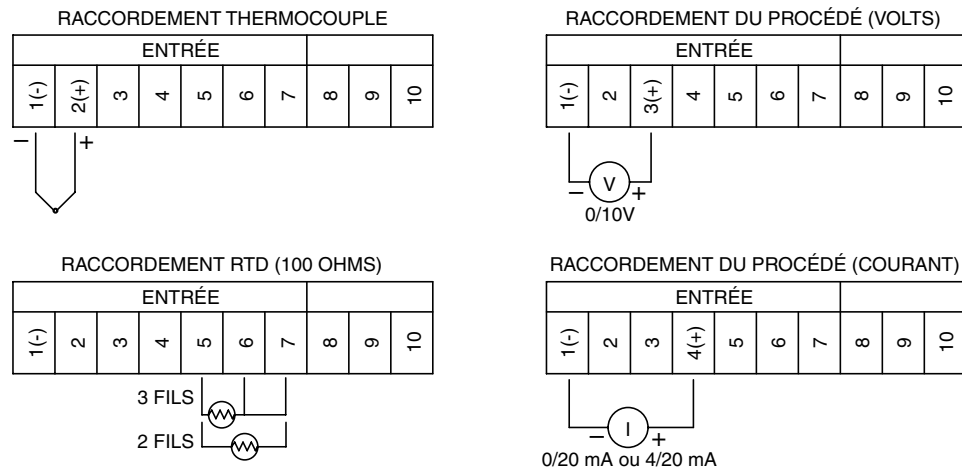

Figure 3. Connexions des différents types d'entrées

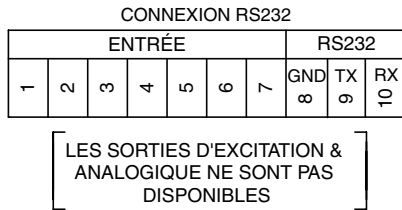

Figure 4. Connexions RS232

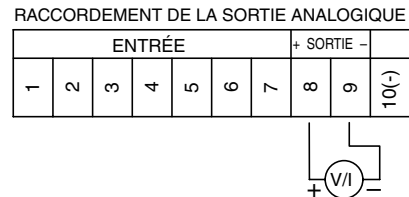
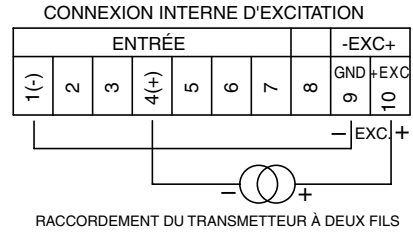

Figure 5. Raccordements de la tension d'excitation et de la sortie analogique

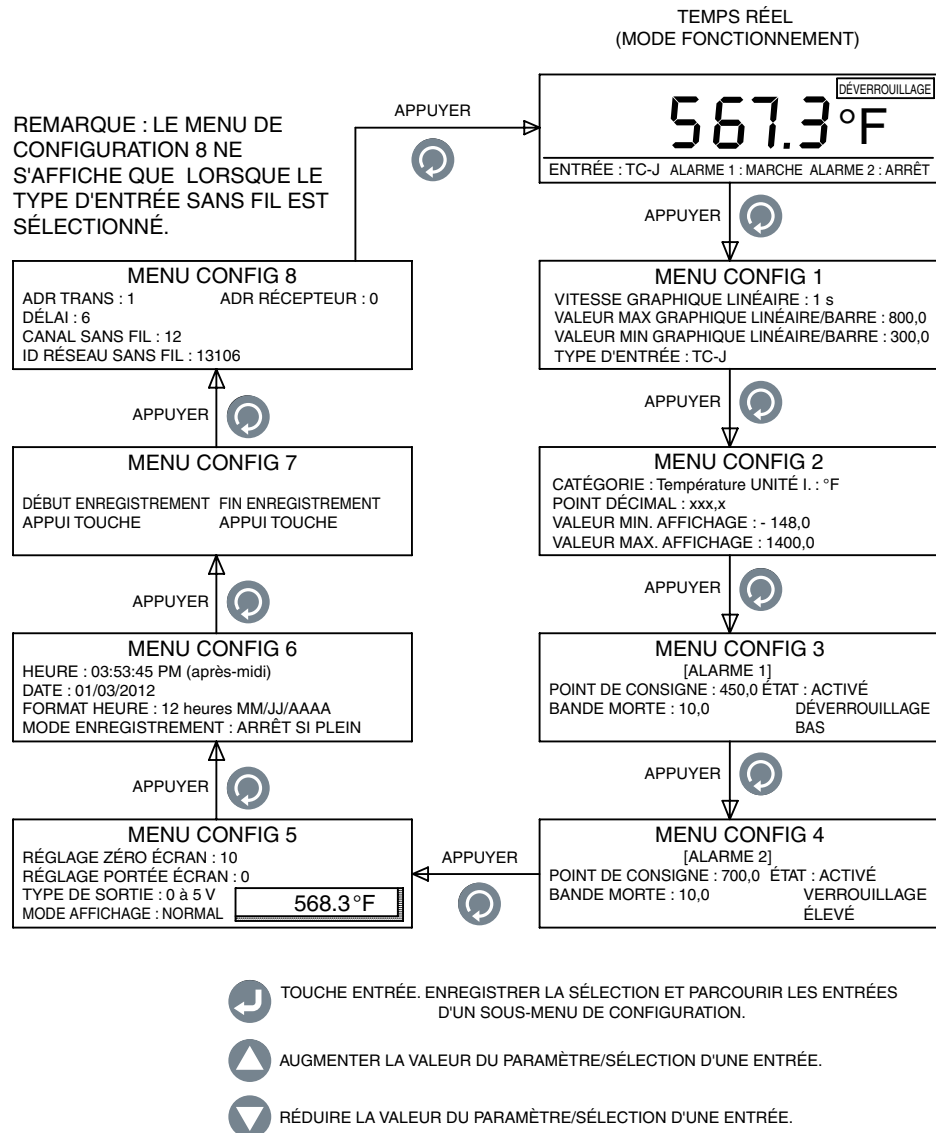

Figure 6. Ordinoigramme du menu de configuration

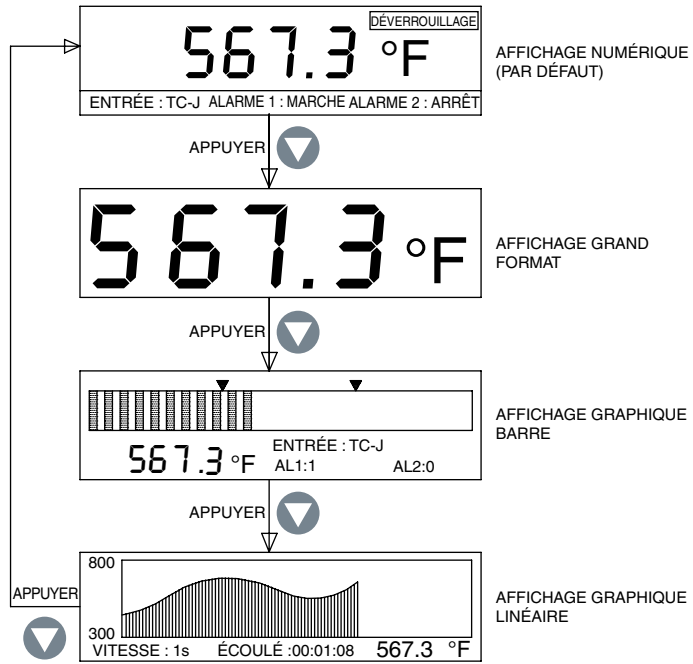

Figure 7. Ordinogramme de l'écran d'affichage

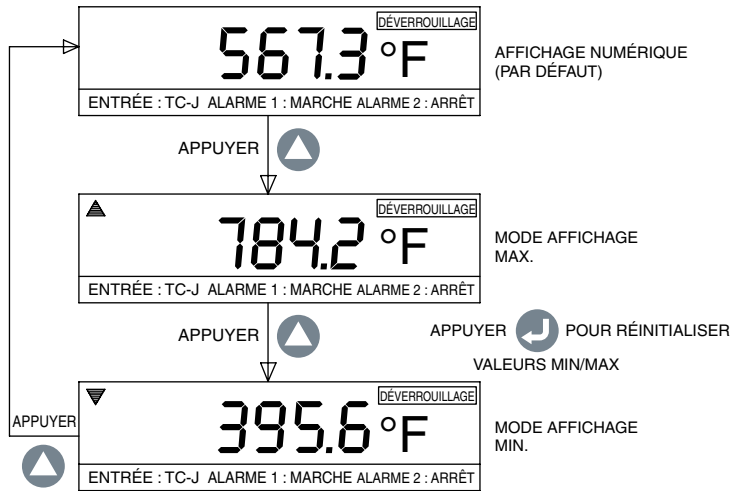

Figure 8. Ordinogramme MAX/MIN

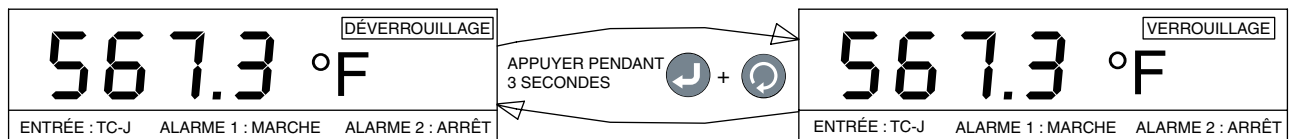

Figure 9. Ordinogramme verrouillage/déverrouillage

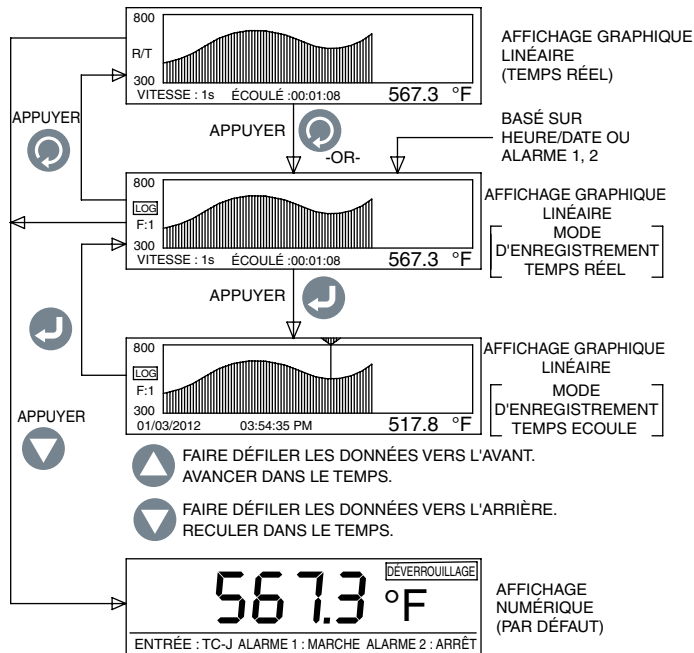

Figure 10. Ordinogramme de l'écran d'enregistrement des données

RÉSUMÉ DES CARACTÉRISTIQUES

GÉNÉRALITÉS

Précision du thermocouple

Type J, Type K, Type E, Type T : 0,5 °C (0,9 °F)

Types R & S : 2,5 °C (4,5 °F) ou 0,5 % de pleine échelle

Plage du thermocouple

Type J : - 100 à 760 °C (- 148 à 1400 °F)

Type K : - 100 à 1260 °C (- 148 à 2300 °F)

Type E : - 200 à 849 °C (- 328 à 1560 °F)

Type T : - 200 à 400 °C (- 328 à 752 °F)

Type R & S : 100 à 1760 °C (212 à 3200 °F)

Durée de chauffe du thermocouple : 45 minutes

Dérive zéro du thermocouple : 0,06 °C/ °C

Détection des thermocouples

ouverts :

vers le haut

Résistance principale du thermocouple :

100 ohms max.

RTD :

Platine 100 ohms, 2 ou 3 fils, 0,00385 courbe

Précision RTD :

0,5° C (0,9° F)

Plage RTD :

- 200 à 850 °C (- 328 à 1562 °F)

Détection des RTD ouverts :

Vers le haut

Précision d'entrée du

procédé (tension ou courant) :

0,1 % de lecture

Plage entrée de tension :

0 à 10 Vcc

Plage entrée de courant :

de 0 à 20 mA et de 4 à 20 mA

Taux d'échantillonnage :

4 échantillons par seconde

Alimentation générale :

90/240 Vca ± 10 %, 50 à 400 Hz

Conditions de fonctionnement :

0 à 50 °C (32 à 122 °F), 90 % HR sans condensation

Protection :

Panneau avant NEMA - 1/Type 1

Dimensions :

48 H x 96 L x 118 mm P (1,89 x 3,78 x 4,65")

Découpe du panneau :

45 H x 92 mm L (1,772 x 3,622")

Poids :

295 g (0,65 lb)



www.omega.com info@omega.com

Service en Amérique du Nord :

États-Unis : Omega Engineering, Inc., One Omega Drive,
P.O. Box 4047, Stamford, CT 06907-0047 U.S.A.
Sans frais : 1-800-826-6342 (États-Unis & Canada uniquement)
Service client : 1-800-622-2378 (États-Unis & Canada
uniquement)
Service technique : 1-800-872-9436 (États-Unis & Canada
uniquement)
Tél. : (203) 359-1660 Fax : (203) 359-7700
e-mail : info@omega.com

Canada : Sans frais : 1-800-826-6342 (États-Unis & Canada uniquement)
Tél. : (514) 856-6928 Fax : (514) 856-6886
e-mail : generalinfo@omega.ca
Site Internet : www.omega.ca

**Service au Mexique et en
Amérique Latine :**

Mexique / Tél. : 001 (203) 359-1660 Fax : 001 (203) 359-7700
Amérique Latine : e-mail : espanol@omega.com Site Internet : mx.omega.com

Service en Asie :

Chine : Ligne directe : (+86) 800 819 0559, (+86) 400 619 0559
e-mail : info@cn.omega.com Site Internet : cn.omega.com

Service en Europe :

France : Appel gratuit : 0805 541 038 (France uniquement)
Tél. : 01 57 32 48 17 Fax : 01 57 32 48 18
e-mail : esales@omega.fr
Site Internet : www.omega.fr

Allemagne / Appel gratuit : 0800 826 6342 (Allemagne uniquement)
Autriche : Tél. : +49 (0)7056-9398-0 Fax : +49 (0)7056-9398-29
e-mail : info@omega.de
Site Internet : www.omega.de

Italie : Appel gratuit : 800 906 907 (Italie uniquement)
Tél. : +39 022 333 1521 Fax : +39 022 333 1522
e-mail : commerciale@it.omega.com
Site Internet : it.omega.com

Pays-Bas : Appel gratuit : 0800 099 3344 (Pays-Bas uniquement)
Benelux : Tél. : +31 070 770 3815 Fax : +31 070 770 3816
e-mail : esales@omega.nl
Site Internet : www.omega.nl

Espagne : Appel gratuit : 800 900 532 (Espagne uniquement)
Tél. : +34 911 776 121 Fax : +34 911 776 122
e-mail : ventas@es.omega.com
Site Internet : es.omega.com

Royaume-Uni : Appel gratuit : 0800 488 488 (Royaume-Uni uniquement)
Tél. : +44 (0)161 777 6611 Fax : +44 (0)161 777 6622
e-mail : sales@omega.co.uk
Site Internet : www.omega.co.uk



GARANTIE / RESPONSABILITÉ

OMEGA ENGINEERING, INC. garantit cette unité comme étant exempte de défauts matériels et de construction pour une période de **13 mois** à partir de la date d'achat. La GARANTIE OMEGA ajoute une période de grâce supplémentaire d'un (1) mois à la durée normale de **un (1) an de garantie du produit** afin de couvrir le délai de manutention et de livraison. Ceci permet aux clients d'OMEGA de bénéficier de la couverture maximum pour chaque produit.

En cas de dysfonctionnement, l'unité doit retourner en usine pour évaluation. Le service client d'OMEGA génère un numéro d'Autorisation de Retour (AR) immédiatement après la demande téléphonique ou écrite. Si l'unité s'avère défectueuse au cours de l'examen par OMEGA, elle est réparée ou remplacée gratuitement. La GARANTIE OMEGA ne s'applique pas aux défauts consécutifs à une action de l'acheteur, comme (liste non exhaustive) une manipulation inappropriée, un interfacage incorrect, un fonctionnement en dehors des limites de conception, une réparation incorrecte ou une modification non autorisée. Cette GARANTIE est ANNULÉE si l'unité montre des preuves de sabotage ou présente des dommages résultant d'un excès de corrosion, de courant, de chaleur, d'humidité ou de vibrations, de spécifications incorrectes, d'une application ou d'un emploi inapproprié(e) ou de toute autre condition de fonctionnement échappant au contrôle d'OMEGA. Les composants pour lesquels l'usure n'est pas garantie comprennent, entre autres, les points de contact, les fusibles et les triacs.

OMEGA se fait un plaisir de proposer des suggestions d'emploi pour ses divers produits. Toutefois, OMEGA n'assume jamais la responsabilité des éventuelles omissions ou erreurs et ne reconnaît aucune responsabilité en cas de dommages résultant de l'utilisation de ses produits en accord avec les informations fournies par OMEGA, qu'elles soient verbales ou écrites. OMEGA garantit uniquement que les pièces construites par la société sont conformes aux spécifications et exemptes de défauts. OMEGA N'ACCEPTÉ AUCUNE AUTRE GARANTIE OU REPRÉSENTATION, QUEL QU'EN SOIT LE TYPE, EXPLICITE OU IMPLICITE, ET TOUTES LES GARANTIES IMPLICITES, Y COMPRIS LES GARANTIES DE VALEUR COMMERCIALE ET D'ADAPTATION A DES FINS PARTICULIÈRES, SONT EXPRESSÉMENT EXCLUES. LIMITE DE RESPONSABILITÉ : Les recours de l'acheteur exposés dans ce document sont exclusifs, et la responsabilité totale d'OMEGA par rapport à cette commande, qu'elle soit basée sur un contrat, la garantie, la négligence, l'indemnisation, la stricte responsabilité ou autre ne peut excéder le prix d'achat du composant dont la fiabilité est en cause. OMEGA ne peut, en aucun cas, être tenu responsable des dommages consécutifs, induits, accidentels ou spéciaux.

CONDITIONS : L'équipement vendu par OMEGA n'est pas censé être utilisé comme : (1) un « composant de base », régi par la norme 10 CFR 21 (NRC), utilisé dans ou avec une installation ou activité nucléaire ; ou (2) dans les applications médicales ou sur les êtres humains. Si un produit est utilisé dans le cadre d'une installation ou activité nucléaire, dans une application médicale ou sur des êtres humains, de même qu'en cas d'autre utilisation inappropriée, OMEGA n'assume aucune responsabilité, comme indiqué dans la GARANTIE/RESPONSABILITÉ de base ; en outre, l'acheteur devra indemniser OMEGA et préserver OMEGA de toute responsabilité ou indemnité découlant de cette utilisation inappropriée du produit.

DEMANDES DE RETOUR / INFORMATIONS

Les garanties et les demandes de réparations/informations doivent être adressées au service client d'OMEGA. AVANT DE RENVOYER UN PRODUIT À OMEGA, L'ACHETEUR DOIT DEMANDER UN NUMÉRO D'AUTORISATION DE RETOUR (AR) AU SERVICE CLIENT D'OMEGA (AFIN D'ÉVITER LES DÉLAIS DE TRAITEMENT). Le numéro d'AR attribué doit ensuite être indiqué à l'extérieur du colis de retour ainsi que sur toute correspondance.

L'acheteur prend en charge les frais d'expédition, de transport, d'assurance et doit assurer un conditionnement correct afin d'éviter la casse en cours de transport.

POUR LES RETOURS SOUS **GARANTIE**, munissez-vous des informations suivantes AVANT de contacter OMEGA :

- 1. Numéro du bon de commande délivré lors de l'ACHAT du produit,
- 2. Modèle et numéro de série du produit sous garantie, et
- 3. Instructions de réparation et/ou problèmes spécifiques liés au produit.

POUR LES RÉPARATIONS **HORS GARANTIE**, consultez OMEGA pour estimer le montant de la réparation. Munissez-vous des informations suivantes AVANT de contacter OMEGA :

- 1. Numéro du bon de commande couvrant le COÛT de réparation,
- 2. Modèle et numéro de série du produit, et
- 3. Instructions de réparation et/ou problèmes spécifiques liés au produit.

Lorsqu'une amélioration du produit est possible, OMEGA a pour politique de la réaliser au lieu de procéder à un remplacement par un autre modèle. Ainsi, nous pouvons offrir les toutes dernières technologies à nos clients. OMEGA est une marque déposée de OMEGA ENGINEERING, INC.

© Copyright 2013 OMEGA ENGINEERING, INC. Tous droits réservés. Ce document ne peut pas être copié, photocopié, reproduit, traduit ou transféré sur un support électronique ou sous une forme lisible par une machine, que ce soit intégralement ou partiellement, sans le consentement écrit préalable de OMEGA ENGINEERING, INC.